

GRUPPO ELETTROGENO GE 110 BSX

Le immagini riportate sono indicative



POTENZE NOMINALI D'USCITA

* Potenza trifase Stand-by (LTP)	110 kVA (88 kW) / 400V / 159 A
* Potenza trifase PRP	100 kVA (80 kW) / 400V / 144 A
* Potenza trifase COP	/
Frequenza	50 Hz
Cos φ	0.8

* Potenze dichiarate in accordo a ISO 8528-1

CARATTERISTICHE

- Regolazione elettronica dei giri motore
- Pre-filtro carburante e filtro con indicatore di presenza acqua nel combustibile
- Tasche laterali antiribaltamento per la movimentazione con muletti
- Gancio centrale di sollevamento
- Bordi arrotondati per consentire il deflusso dell'acqua piovana
- Basamento a tenuta in grado di contenere eventuali perdite dei liquidi presenti nel motore evitando l'inquinamento ambientale
- Serbatoio in acciaio di grande capacità
- Grandi porte di accesso per consentire una facile manutenzione (sostituzione filtri aria, olio, carburante)
- Porta con oblò di visualizzazione per il pannello di controllo
- Accesso esterno per il riempimento del radiatore
- Tappo esterno per il drenaggio dell'acqua
- Pompa estrazione olio
- Valvola a 3 vie per travaso combustibile da serbatoio esterno con attacchi rapidi di riempimento alloggiati in apposita nicchia (OPTIONAL)
- Parapioggia basculante in uscita dei gas di scarico
- Basso livello di emissioni sonore
- Sensori di livello del combustibile, basso livello liquido radiatore e di rilevamento perdite nel basamento
- Interruttore stacca-batteria
- Pulsante d'emergenza
- Morsettiera di collegamento cavi di potenza
- Quadro di distribuzione elettrica con prese d'uscita trifase e monofase
- Interruttore magnetotermico generale quadripolare
- Relè differenziale elettronico regolabile in corrente e tempo d'intervento di serie con il quadro di distribuzione elettrica
- Alternatore con regolazione elettronica della tensione "AVR" a sensing trifase
- Avvolgimenti alternatore protetti con impregnazione marina



raffreddato ad acqua



diesel



trifase



avviamento elettrico

MOTORE 1500 GIRI/MIN

4-TEMPI, INIEZIONE DIRETTA, TURBOCOMPRESSO

Modello	BAUDOUIN 4M10G6D3/5
* Potenza netta stand-by	101 kW (137,4 hp)
* Potenza netta PRP	92 kW (125,1 hp)
* Potenza netta COP	/
Cilindri / Cilindrata	4 / 4088 cm ³ (4,088 lt.)
Alesaggio / Corsa	105 / 118 (mm)
Rapporto di compressione	17,5 : 1
BMEP (Pressione media effettiva : LTP - PRP)	2055 kPa
Regolatore di giri	Elettronico
CONSUMO CARBURANTE	
110 % (Potenza stand-by)	24,87 lt./h
100 % di PRP	22,31 lt./h
75 % di PRP	16,58 lt./h
50 % di PRP	11,43 lt./h
25 % di PRP	6,38 lt./h
SISTEMA DI RAFFREDDAMENTO	
Capacità totale - solo motore	14,2 lt - 9,4 lt.
Portata aria ventola	175 m ³ /min.
LUBRIFICAZIONE	
Capacità totale olio	12 lt, ÷ 14 lt
Capacità olio in coppa	/

Consumo olio a pieno carico	0,1 % (consumo carburante)
SCARICO	
Massima portata dei gas di scarico	20,87 m ³ /min.
Massima temperatura dei gas di scarico	720 °C
Massima contropressione	5 kPa (0,05 bar)
Diametro esterno tubo di scarico	80 mm
IMPIANTO ELETTRICO	
Potenza motorino d'avviamento	3,8 kW
Capacità altern. carica batteria	80 A
Avviamento a freddo	-15 °C
Con dispositivo per avviamento a freddo	- 25 °C
FILTRO ARIA	
Portata aria combustione	6,94 m ³ /min.
CALORE SMALTITO A PIENO CARICO	
Dai gas di scarico	69,6 kJ /s (69,6 kW/h)
Da acqua e olio	52,7 kJ /s (52,7 kW/h)
Irraggiato all'ambiente	12,5 kJ /s (12,5 kW/h)
Raffreddamento sovralimentazione	18,0 kJ /s (18,0 kW/h)

* Potenze dichiarate in accordo a ISO 3046-1

ALTERNATORE

SINCRONO, TRIFASE, AUTOECCITATO, AUTOREGOLATO, SENZA SPAZZOLE

Potenza continua	100 kVA
Potenza stand-by	113 kVA
Tensione trifase	380 - 440 Vac
Frequenza	50 Hz
Cos φ	0.8
Modello A.V.R.	HVR-30 (3ph. sensing)
Precisione regolazione di tensione	$\pm 1,0 \%$
Corrente di corto circuito sostenuta	$\geq 2,5 I_n$ (x10 sec.)
Cdt transitoria (100% del carico)	$< 10 \%$
Tempo di risposta	$< 0,3$ sec
Rendimento a 100% del carico	90,6 % (400V - Cos φ 0,8)
Isolamento	Classe H
Collegamento - Terminali	Stella - N°12
Compatibilità elettromagnetica (Soppressione Radio Interferenze)	EN 55011
Distorsione armonica - THD	$< 3 \%$
Interferenza telefonica - THF	$< 2 \%$

REATTANZE (100 kVA - 400V)

Sincrona diretta - X_d	298 %
Transitoria diretta - X'_d	18,0 %
Subtransitoria diretta - X''_d	9,0 %
Sincrona in quad. - X_q	194 %
Subtrans. in quadratura - X''_q	/
Di sequenza inversa - X_2	/
Di sequenza zero - X_0	/
COSTANTI DI TEMPO	
Transitoria - T'_d	0,022 sec
Subtransitoria - T''_d	0,011sec
A vuoto - T'_{do}	0,277 sec
Unidirezionale - T_a / Armature - T_a	/
Rapporto di corto-circuito K_{cc}	0.47
Grado di Protezione IP	IP 23
Portata aria di raffreddamento	0.3 m ³ /sec.
Accoppiamento I Cuscinetti	Diretto SAE 3 -11 ½ - N°1

SPECIFICHE GENERALI

Capacità serbatoio	350 lt.
Autonomia (75% di PRP)	21 h
Batteria avviamento	12 Vdc -100Ah / 800A CCA(EN)

Grado di Protezione IP	IP 44
Pressione acustica	72 dB(A) @ 7m
Classe di prestazione	G3

QUADRO DI COMANDO DIGITALE

- Interruttore di alimentazione
- Avvisatore acustico
- Pulsante arresto d'emergenza
- Interruttore magnetotermico
- Relè differenziale elettronico
- Morsetteria di potenza
- Morsetto di terra (PE)
- Prese d'uscita: 1x 400V 125A 3P+N+T CEE IP67
1x 400V 63A 3P+N+T CEE IP67
1x 400V 32A 3P+N+T CEE IP67
1x 400V 16A 3P+N+T CEE IP67
1x 230V 16A 2P+T CEE IP67
1x 230V 16A 2P+T SCHUKO IP67
- Interruttore magnetotermico (per presa 125A)
- Interruttore differenziale-magnetotermico per presa 400V 63A
- Interruttore differenziale-magnetotermico per presa 400V 32A
- Interruttore differenziale-magnetotermico per presa 400V 16A
- 2x Interruttore differenziale-magnetotermico per presa 230V 16A



CARATTERISTICHE CONTROLLER INTELILITE4 AMF9	
Modalità Operative	<ul style="list-style-type: none"> • OFF - MAN - AUTO - TEST
Display - Pulsanti-LEDs	<ul style="list-style-type: none"> • Display retro-illuminato, LCD 132x64 pixels • Pulsanti / Buttons: START – STOP – RESET ALLARMI / FAULT RESET • LEDs : Stato Generatore / GCB ON - Stato Rete
Misure generatore	<ul style="list-style-type: none"> • Tensioni : L1-L2 / L2-L3 / L3-L1 - N-L1/N-L2/N-L3 • Correnti : I1 - I2 - I3 • Frequenza Hz • Potenze: kVA – kW – kVAR • Energia: kVAh – kWh • Cos φ per fase
Misure motore	<ul style="list-style-type: none"> • Temperatura acqua • Pressione olio • Livello carburante • Giri motore • Contatore • Tensione batteria • Manutenzione • Numero di avviamenti
Protezioni generatore	<ul style="list-style-type: none"> • Sovraccarico • Sovraccorrente • Corto circuito • Sovra-sotto tensione • Sovra-sotto frequenza • Asimmetria di tensione • Squilibrio di corrente • Senso ciclico delle fasi
Protezioni motore	<ul style="list-style-type: none"> • Sovravelocità • Pre-allarme alta temperatura acqua • Alta temperatura acqua • Pre-allarme bassa pressione olio • Bassa pressione olio • Pre-allarme basso livello carburante • Allarme basso livello carburante • Alta tensione di batteria • Bassa tensione di batteria • Guasto alternatore carica bateria • Arresto d'emergenza • Mancato avviamento • Mancato arresto • Basso livello acqua

Funzioni AMF (solo per quadro Automatico)	<ul style="list-style-type: none"> • Tensioni : L1-L2 / L2-L3 / L3-L1 - N-L1/N-L2/N-L3 • Frequenza • Rilevante trifase • Sovratensione di rete • Sottotensione di rete • Sovrafrequenza di rete • Sottofrequenza di rete • Asimmetria di tensione • Senso ciclico delle fasi • Gestione di due gruppi in stand-by
Caratteristiche	<ul style="list-style-type: none"> • Storico eventi, 150 eventi memorizzati • 3 timer per test programmabili • Programmazione da pannello o da PC • 3 lingue selezionabili (altre lingue disponibili) • Collegamento diretto a motori con ECU (Stage V, Tier 4 Final) via Can Bus J1939 • Start e Stop esterni • Ingressi e uscite programmabili • Configurazioni alternative (50/60Hz) • Protezione IP 65 • Temperatura di funzionamento: -20°C +70°C
Comunicazione	<ul style="list-style-type: none"> • Porta USB • RS232- RS485 (optional) • Modbus RTU/ TCP (optional) • Modem GSM. Comandi allarmi, eventi via SMS (optional) • Collegamento Internet con Ethernet (optional) • Controllo e monitoraggio online su pagine web (server Web incorporato) (optional) • SNMP (optional) • Modem GPS/4G (optional) (tracciamento geografico tramite WebSupervisor) • Supporto PLC interno

PESO - DIMENSIONI E ACCESSORI

GE 110 BSX



PESO A SECCO MACCHINA:
• 1660 kg

Il gruppo elettrogeno raffigurato può includere accessori opzionali.



DISEGNO DIMENSIONI

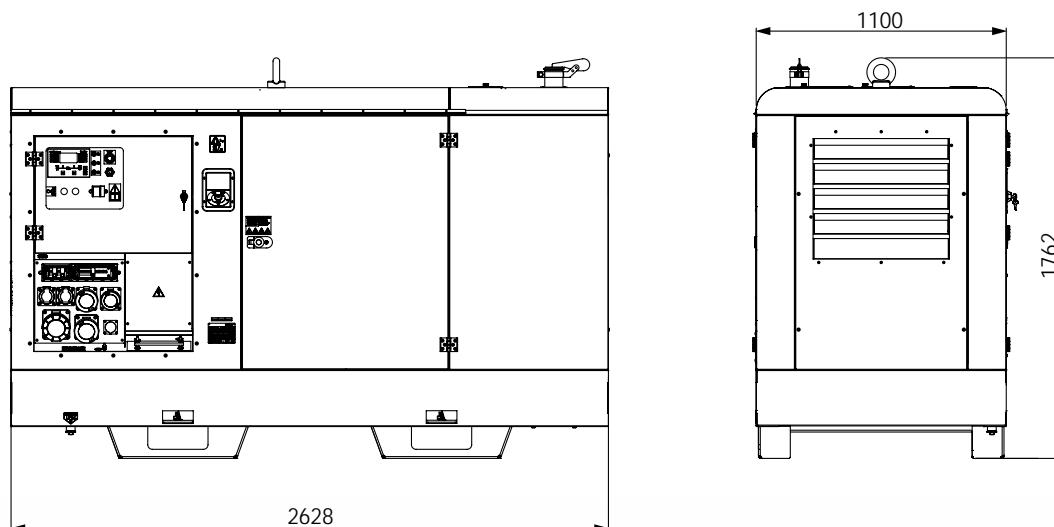

+ VERSIONI IN AGGIUNTA ALLE CARATTERISTICHE DI SERIE

	HEATER	3WAY	PLUS	TOP
Valvola 3-vie		✓	✓	✓
Scaldiglia acqua motore	✓			✓
Spegniscintilla			✓	
Regolaz. Volt da pannello di controllo				✓

+ ACCESSORI A RICHIESTA

- Modulo plug-in Internet
- Modem GPS/4G con antenna
- Modulo plug-in con doppia porta RS232 e RS485
- Scheda riporto 15 allarmi/stati (configurabile)
- Quadro di telecommutazione (ATS) PAC-I 111-M (12V - 160A)
- Comando a distanza TCM35
- Messa a terra MT25

+ VERSIONI DISPONIBILI

CL7W30G6R	STANDARD
CL7W30G6AR	HEATER
CL7W30G6HR	3WAY
CL7W30G6CHR	PLUS
CL7W30G6AHRU	TOP

INFORMAZIONI GENERALI

CONFORMITÀ MACCHINE A DIRETTIVE CE E NORME

- 2006/42/CE (Direttiva Macchine)
- 2014/35/UE (Direttiva Bassa Tensione)
- 2014/30/UE (Direttiva Compatibilità Elettromagnetica)
- ISO 8528 (Reciprocating internal combustion engine driven alternating current generating sets)



ISO 9001:2015 - Cert. 0192

GARANZIA

Tutti i dispositivi sono coperti dalla garanzia del produttore.

Documento non contrattuale. Specifiche soggette a modifiche senza preavviso.

© MOSA - Viale Europa, 59 - 20047 Cusago (Milano) - Italy - phone +39-0290352.1 - fax + 39-0290390466 E-mail: export@mosa.it Web site: www.mosa.it

