

MOTOSALDATRICE DSP 300 YS

Le immagini riportate sono indicative

PROCESSI SALDATURA

-  Elettrodo rivestito SMAW (STICK)
-  Elettrodo tungsteno GTAW (TIG)
-  Saldatura a filo GMAW (MIG)
-  Saldatura a filo animato FCAW (FLUX CORED)
-  Air carbon Arc Gouging



DEFINIZIONI

SMAW: La saldatura a elettrodo rivestito è una saldatura ad arco con metallo protetto.

GMAW: La saldatura MIG/MAG è un procedimento ad arco con metallo sotto protezione di gas.

FCAW (FLUX CORED): Il procedimento con i fili animati è molto simile a quello MIG/MAG. Il filo continuo non è pieno ma consiste in una piattina di metallo che avvolge un'anima di polveri (flusso).

GTAW: Il TIG è un procedimento di saldatura che usa un elettrodo non fusibile in tungsteno.

CARATTERISTICHE

- Saldatrice ad arco in corrente continua
- Controllo digitale ad alta frequenza di corrente e tensione di saldatura
- Programmi di saldatura specifici per elettrodi cellululosi
- Amperometro e Voltmetro di saldatura digitali
- Pre-setting della corrente di saldatura
- Funzione VRD
- Versione PL (Inversione di polarità) (OPTION)
- Generatore di corrente c.a. trifase e monofase disponibile durante la fase di saldatura
- Pannello frontale con prese d'uscita trifasi e monofasi
- Prese d'uscita con protezioni per sovracorrenti e corto circuiti
- Interruttore differenziale ad alta sensibilità 30mA
- Modulo digitale di controllo e gestione motore
- Interruttore stacca-batteria
- Pulsante d'emergenza
- Indicatore ottico di intasamento filtro aria motore
- Sensore di temperatura acqua motore, pressione olio e livello combustibile
- Basamento a tenuta liquidi
- Gancio di sollevamento centrale
- Ampio accesso per una facile manutenzione
- Tappi esterni per il drenaggio dell'olio motore, del liquido di raffreddamento e liquidi nel basamento
- Riempimento esterno del serbatoio combustibile
- Accesso esterno per il riempimento del radiatore



raffreddato ad acqua



diesel



avviamento elettrico

MOTORE 3000 GIRI/MIN

4-TEMPI, INIEZIONE INDIRETTA, ASPIRAZIONE NATURALE

Modello	YANMAR 3TNM74F
* Potenza netta stand-by	14,1 kWm (19,2 hp)
* Potenza netta PRP	12,8 kWm (17,4 hp)
* Potenza netta COP	/
Cilindri / Cilindrata	3 / 993 cm ³ (0,993 lt.)
Alésaggio / Corsa	74 / 77 (mm)
Rapporto di compressione	23,54: 1
BMEP 3.10 BMEP (Pressione media effettiva : LTP - PRP)	/
Regolatore di giri	Meccanico
CONSUMO CARBURANTE	
110 % (Potenza stand-by)	4,6 lt./h
100 % di PRP	4,2 lt./h
75 % di PRP	3,3 lt./h
50 % di PRP	2,6 lt./h
SISTEMA DI RAFFREDDAMENTO	
Capacità totale - solo motore	6 l - 1 l
Portata aria ventola	/
LUBRIFICAZIONE	
Capacità totale olio	3,4 l
Capacità olio in coppa	1,6 l
Consumo olio a pieno carico	/

SCARICO	
Massima portata dei gas di scarico	/
Massima temperatura dei gas di scarico	450 °C
Massima contropressione	9,8 kPa (0,098 bar)
Diametro esterno tubo di scarico	/
IMPIANTO ELETTRICO	
Potenza motorino d'avviamento	1 kW
Capacità altern. carica batteria	40 A
Avviamento a freddo	- 10°C
Con dispositivo per avviamento a freddo	/
FILTRO ARIA	
Portata aria combustione	/
CALORE SMALTITO A PIENO CARICO	
Dai gas di scarico	/
Da acqua e olio	/
Irraggiato all'ambiente	/
Raffreddamento sovralimentazione	/

* Potenze dichiarate in accordo a ISO 3046-1

SALDATURA E GENERAZIONE

SALDATURA IN C.C. (CONSTANT CURRENT)

SMAW (STICK)/ GTAW (TIG) MODALITÀ CC	
Massima corrente di saldatura	350A / 28V (Stick) 300A / 32V (Stick - IEC rating) 350A / 24V (Tig - IEC rating)
Campo di regolazione	continua su 2 scale 20A / 20,8V - 350A / 28V (Stick) 20A / 10,8V - 350A / 24V (Tig)
Servizio	350A / 24V @35% (Tig - IEC rating) 300A / 32V @60% (Stick - IEC rating) 300A / 22V @60% (Tig - IEC rating) 250A / 30V @100% (Stick - IEC rating) 250A / 20V @100% (Tig - IEC rating)
Tensione d'innesco (tensione a vuoto)	67 Vcc
Tensione a vuoto ridotta con VRD	< 13 Vcc
Penetrazione d'arco	Si

SALDATURA IN C.V. (CONSTANT VOLTAGE)

GMAW (MIG)/ FCAW (FLUX CORED) MODALITÀ CV	
Massima corrente di saldatura	350A / 28 V 300A / 29V (IEC rating)
Campo di regolazione	continuo 15V- 40V 40A / 16 V - 350A / 28V
Servizio	300A / 29V @60% (IEC rating) 250A / 26,5 V @100% (IEC rating)

TABELLA DI CONTEMPORANEITÀ

CORRENTE DI SALDATURA	350	300	250	200	150	100	50	0
Pot. 3 ~ / 400V - Cos φ 0,8 (kVA)	0	0	1	3	5	7	9	10
Pot. 3 ~ / 400V - Cos φ 1 (kW)	0	1	3	5	7	8,5	10	11,5
Pot. 1 ~ / 230V - Cos φ 0,8 / 1 (kVA / kW)	0	0	1	2,5	5	5	5	5
Pot. 1 ~ / 110V - Cos φ 0,8 / 1 (kVA / kW)	0	0	0	1	2,5	2,5	2,5	2,5

SPECIFICHE GENERALI

ASINCRONO, TRIFASE, AUTOECCITATO, AUTOREGOLATO, SENZA SPAZZOLE	
Capacità serbatoio	38 l
Autonomia (saldatura 60%)	13 h
Grado di protezione IP	IP 23s

Batteria avviamento	12 Vdc -37Ah / 330A CCA(EN)
Pressione acustica LpA	66 dB(A) @ 7 m
Max. temperatura ambiente	40 °C
Classe di isolamento	H

GENERAZIONE AUSILIARIA

USCITA 1		
Tipo di sorgente	Trifase	
Frequenza	50 Hz	
Potenza kVA (Potenza kW) Max	10 kVA (8 kW)	11,5 kW
Cos φ	0.8	1
Tensione	400 V	
Corrente	14,4A	16,6 A

USCITA 2	
Tipo di sorgente	Monofase
Frequenza	50 Hz
Potenza kVA (Potenza kW) Max	5 kVA (5 kW)
Cos φ	0.8 / 1
Tensione	230 V
Corrente	21,7A

USCITA 3	
Tipo di sorgente	Monofase
Frequenza	50 Hz
Potenza kVA (Potenza kW) Max	2,5 kVA (2,5 kW)
Cos φ	0.8 / 1
Tensione	110 V CTE
Corrente	22,7A

USCITA 4	
Tipo di sorgente	Monofase
Frequenza	50 Hz
Potenza kVA (Potenza kW) Max	5kVA / kW
Cos φ	1
Tensione	48 V
Corrente	104 A

QUADRO DI COMANDO

MOTORE

- IntelliNano AMF5 controller
- Interruttore di potenza
- Interruttori termici per la protezione del motore: 1x30A - 1x16A
- Pulsante di emergenza
- Sirena
- Interruttore Auto-idle (OPTION)



CARATTERISTICHE CONTROLLER INTELINANO AMF5	
Modalità Operative	<ul style="list-style-type: none"> • OFF- MAN
Display - Pulsanti-LEDs	<ul style="list-style-type: none"> • Display retro-illuminato 128x64 pixel • Pulsanti START - STOP - TACITAZIONE SIRENA E RESET ALLARMI - PAGE - ENTER • LEDs : Stato Generatore GCB ON
Misure generatore	<ul style="list-style-type: none"> • Tensioni : L1-L2 / L2-L3 / L3-L1 - N-L1/N-L2/N-L3 • Frequenza: Hz
Motore	<ul style="list-style-type: none"> • Temperatura acqua • Pressione olio • Livello carburante • Giri motore • Contaore • Tensione batteria • Manutenzione • Numero di avviamenti
Protezioni generatore	<ul style="list-style-type: none"> • Sovratensione • Sottotensione • Sovrafrequenza • Sottofrequenza • Asimmetria di tensione • Senso ciclico delle fasi
Protezioni motore	<ul style="list-style-type: none"> • Sovravelocità • Pre-allarme alta temperatura acqua • Alta temperatura acqua • Pre-allarme bassa pressione olio • Bassa pressione olio • Pre-allarme basso livello carburante • Allarme basso livello carburante • Alta tensione di batteria • Bassa tensione di batteria • Guasto alternatore carica baterìa • Arresto d'emergenza • Mancato avviamento • Mancato arresto
Caratteristiche	<ul style="list-style-type: none"> • Storico eventi, 100 eventi memorizzati • Programmazione da pannello o da PC • 2 lingue selezionabili (altre lingue disponibili) • Collegamento diretto a motori con ECU (Stage V, Tier 4 Final) via Can Bus J1939 • Ingressi e uscite programmabili • Protezione IP 65 • Temperatura di funzionamento: -20°C - +70°C • Supporto PLC interno
Comunicazione	<ul style="list-style-type: none"> • Porta USB • Modulo RS232- RS485 (optional) • Modulo Ethernet (optional) • Modulo GPS/4G (optional) Protocolli di comunicazione <ul style="list-style-type: none"> • Modbus RTU/ TCP • SNMP • Controllo e monitoraggio online su pagine web (server Web incorporato)

SALDATURA

- Pannello di controllo WDC
 - Selettore modalità di saldatura
 - STAND-BY
 - TIG CONTACT STARTING ((GTAW - Lift Start)
 - CC STICK ARC FORCE (SMAW)
 - CC STICK CELLULOSE 1 (SMAW)
 - CC STICK CELLULOSE 2 (SMAW)
 - CV-WIRE (GMAW / FCAW)
 - Manopola regolazione corrente / tensione di saldatura
 - Connettore di collegamento del comando a distanza e traina-filo WF4. Commutazione automatica "locale / remoto" all'inserimento del connettore.
 - Commutatore scala di saldatura
 - Comando invertitore polarità
 - LED STAND-BY
 - LED ON (Saldatrice pronta all'utilizzo)
 - LED Protezione termica o guasto (se acceso segnala sovracorrente o guasto)
 - LED inversione di polarità (segnala l'attivazione del comando)
- Scheda strumenti digitali corrente e tensione di saldatura / LED V.R.D.
- Prese d'uscita di saldatura:
 - 1 x Saldatura (+) 400A
 - 1 x Saldatura (-) 400A

GENERAZIONE (VERS. 400V / 230V / 110V)

- Interruttore differenziale (400V/230V)
- Interruttore magnetotermico per presa 230V
- Interruttore magnetotermico per prese 110V
- Interruttore magnetotermico per presa 110V 16A
- Prese d'uscita: 1x 400V 32A 3P+N+T CEE IP67
 - 1x 230V 32A 2P+T CEE IP67
 - 1x 110V 32A 2P+T CEE IP67
 - 1x 110V 16A 2P+T CEE IP67
- Morsetto di terra (PE)

GENERAZIONE (VERS. 400V / 230V / 48V)

- Interruttore differenziale (400V/230V)
- Interruttore magnetotermico per prese 230V
- Interruttore magnetotermico per prese 230V 16A
- Prese d'uscita: 1x 400V 32A 3P+N+T CEE IP67
 - 1x 230V 32A 2P+T CEE IP67
 - 1x 230V 16A 2P+T CEE IP67
 - N°2 terminali d'uscita 200A (per 48V)
- Morsetto di terra (PE)

PESO - DIMENSIONI ACCESSORI

DSP 300 YS

PESO A SECCO MACCHINA:
• 410 Kg

La saldatrice raffigurata può includere accessori opzionali.

DISEGNO DIMENSIONI

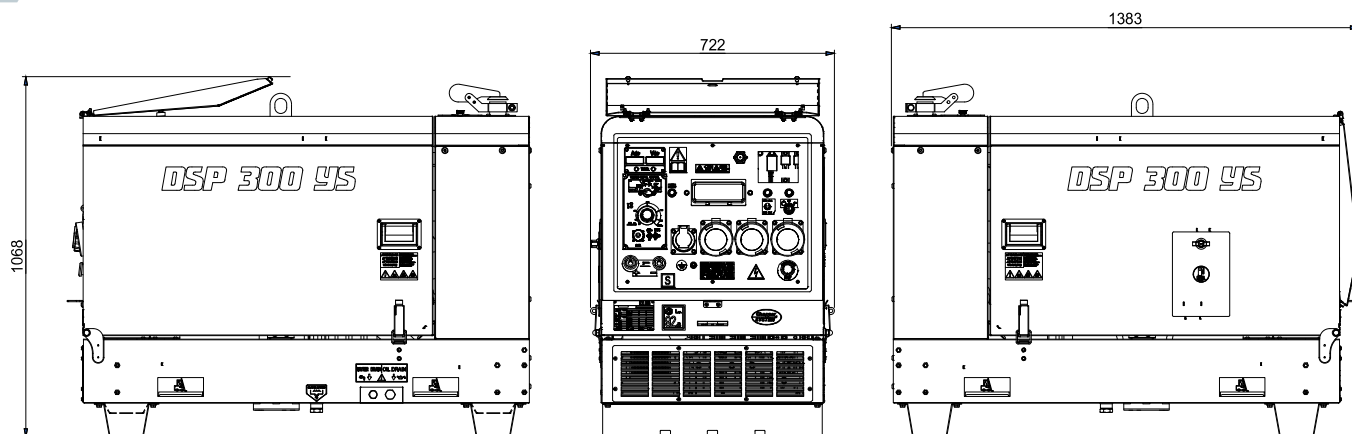

VERSIONI IN AGGIUNTA ALLE CARATTERISTICHE DI SERIE

	PL AI	AI
PL con Auto-Idle	✓	
Auto-Idle		✓

ACCESSORI A RICHIESTA

- Comando a distanza RC2
- Comando a distanza RC1 (Comando a distanza per inversione di polarità)
- Prolunga per comando a distanza (30m)
- Trainafilo WF4
- Cavi di saldatura K500 (20+15 m, 50 mm²)
- Kit di saldatura (maschera, occhiali, ecc.)
- Messa a terra
- Carrello di traino manuale
- Carrello traino lento CTL
- Carrello traino veloce CTV4

VERSIONI DISPONIBILI

400V / 230V / 110V

C1XP9021	STANDARD
C1XP9021Z	AI
C1XP9022Z	PL AI

400V / 230V / 48V

C1XP9061	STANDARD
C1XP9061Z	AI
C1XP9062Z	PL AI

INFORMAZIONI GENERALI

CONFORMITÀ MACCHINE A DIRETTIVE CE/UE E NORME

- 2006/42/CE : Direttiva Macchine
- 2014/35/UE : Direttiva Bassa Tensione
- 2014/30/UE : Direttiva Compatibilità Elettromagnetica
- 2000/14/CE : Direttiva emissione acustica per macchine destinate a funzionare all'aperto emendata da 2005/88/CE
- IEC 60974-1: Sorgenti di corrente di saldatura
- IEC 60974-10: Requisiti di compatibilità elettromagnetica (EMC)
- EN ISO 3744:1997: Determinazione dei livelli di potenza sonora delle sorgenti di rumore mediante pressione.



ISO 9001:2015 - Cert. 0192

GARANZIA

Tutti i dispositivi sono coperti dalla garanzia del produttore.

Documento non contrattuale. Specifiche soggette a modifiche senza preavviso.

© MOSA - Viale Europa, 59 - 20047 Cusago (Milano) - Italy - phone +39-0290352.1 - fax + 39-0290390466 E-mail: export@mosa.it Web site: www.mosa.it

