



GROUPE ELECTROGENE GE S-7000 BBM

Les images montrées sont indicatives



CARACTÉRISTIQUES

- Démarrage manuel (AA)
- Arrêt moteur niveau d'huile bas (oil alert)
- Prises: 1x230V 32A 2P+T CEE
1x230V 16A 2P+T CEE
1x230V 16A 2P+T Schuko
- Disjoncteur
- Jauge Niveau carburant
- Châssis de protection et partiellement clos
- Portatif
- Version AVR **sur demande** (standard pour la version AE)
- Préparé pour connexion au transfert automatique EAS (AE)
- Non conforme à la directive bruit 2000/14/CE



Refroidi par air



essence



monphasée



démarrage manuel



démarrage électrique



silencieux

PUISSANCE NOMINALE DE SORTIE

	SANS AVR	AVEC AVR
* Génération monophasée Stand-by (LTP)	6.7 kVA (6 kW) 230V / 29.1A 6.7 kVA (6 kW) 115V / 58.2A	7.2 kVA (6.5 kW) 230V / 31.3A -
* Génération monophasée PRP	5.5 kVA (5 kW) 230V / 23.9A 5.5 kVA (5 kW) 115V / 47.8A	6 kVA (5.4 kW) 230V / 26A -
* Génération monophasée COP	/	
Fréquence	50 Hz	
Cos φ	0.9	

Puissances déclarées en accord à ISO 8528

MOTEUR 3000 T/M

4-TEMPS, OHV, ASPIRÉ NATUREL

Model	B&S - XR2100
* Puissance nette stand-by	8.15 kWm (11 hp)
* Puissance nette PRP	7.3 kWm (10 hp)
* Puissance nette COP	/
Cylindres / Cylindrée	1 / 420 cm ³ (0.42 lt.)
Alésage / Course	90 / 66 (mm)
Taux de compression	/
BMEP (Pression effective moyenne: LTP - PRP)	/
Régulateur de vitesse	Mécanique
CONSOMMATION DE CARBURANT	
110 % (Puissance en veilleuse)	4 lt./h
100 % de PRP	3.6 lt./h
75 % de PRP	2.7 lt./h
50 % de PRP	1.8 lt./h
SYSTÈME DE REFROIDISSEMENT	Air
Capacité totale - moteur uniquement	/
Débit d'air du ventilateur	/
LUBRIFICATION	
Capacité totale d'huile	/
Capacité d'huile dans la coupe	1.1 lt.
Consommation d'huile à pleine charge	/

DÉFINITIONS

Puissances valides selon les conditions environnementales : température 25°C, altitude 1000 mètres s.l.m., humidité relative 30%

Puissance (LTP): puissance d'urgence, puissance maximale disponible pour une utilisation avec des charges vAirbles pour un nombre d'heures / d'années limité à 500 h. Pas de surcharge.

Puissance PRP: puissance continue avec des charges vAirbles, puissance maximale disponible pour une utilisation avec des charges vAirbles pour un nombre limité d'heures / d'années. La puissance de sortie moyenne pendant une période de 24 h ne doit pas dépasser 70% de la valeur déclarée.

Puissance COP: Puissance continue avec charge constante, puissance maximale disponible pour une utilisation constante pour un nombre limité d'heures / d'années.

VIDANGE

Débit maximal des gaz d'échappement	/
Température max. des gaz d'échappement	/
Pression maximale	/
Diamètre extérieur du tuyau d'échappement	/
INSTALLATION ÉLECTRIQUE	/
Puissance du radiateur	/
Capacité alternateur de charge de batterie	/
Démarrage à froid	/
Avec dispositif de démarrage à froid	/
FILTRE À AIR	sec
Débit d'air de combustion	/
CHALEUR REJETÉE À PLEINE CHARGE	
De gaz d'échappement	/
D'eau et d'huile	/
Environnement irradié	/
Refroidissement de suralimentation	/

ALTERNATEUR

SYNCHRONES, TRIPHASÉES, AUTOEXCITÉ, AUTORÉGLÉ, SANS BALAIS (SANS AVR) SYNCHRONES, TRIPHASÉES, AUTOEXCITÉ, AUTORÉGLÉ (AVEC AVR)		
	SANS AVR	AVEC AVR
Puissance continue	6 kVA	7 kVA
Puissance en veilleuse	6.6 kVA	7.7 kVA
Tension triphasée	230 Vac	
Fréquence	50 Hz	
Cos φ	1	
Modèle A.V.R.	/	HVR10
Précision réglage de tension	± 5 %	± 2 %
Courant de court-circuit soutenu	3 In	
Cdt transitoire (100% de charge)	< 15 %	10 %
Délai de réponse	/	
Rendement à 100% de charge	77.5% (230V - Cos φ 1)	79 % (230V - Cos φ 1)
Isolation	Classe H	
Connexion - Bornes	Serie - N°4	
Compatibilité électromagnétique (Suppression Interférences Radio)	EN55011	
Distorsion harmonique - THD	< 6 %	< 5 %
Interférences téléphoniques - THF	/	

RÉACTANCES (6 KVA - 230 V)	
RÉACTANCES AVR (7 KVA - 230/115 V)	
Synchrone directe - Xd	/
Transitoire directe - X'd	/
Subtransitoire directe - X''d	/
Synchrone en quad. - Xq	/
Subtrans. en quadrature - X''q	/
De séquence inverse - X2	/
De séquence zéro - X0	/
CONSTANTES DE TEMPS	
Transitoire - T'd	/
Subtransitoire - T''d	/
À vide - T'do	/
À sens unique - Ta	/
Rapport de court-circuit Kcc	/
Degré de Protection IP	IP 23
Débit d'air de refroidissement	0.06/ m³/sec 0.583/ m³/sec
Accouplement / Roulement mécanique	Diretto J609b - N°1

SPÉCIFICATIONS GÉNÉRALES

Capacité réservoir	20 lt.
Temps d'autonomie (75% de PRP)	7.5 h
Batterie de démarrage	12 Vdc -18Ah (AE)
Degré de Protection IP	IP 23

* Puissance acoustique LwA (pression LpA)	99 dB(A) (74 dB(A) @ 7m)
Type de prestation	G2

PANNEAU DE CONTRÔLE

- Interrupteur moteur ON - OFF (AA)
- Commutateur de démarrage à distance (AE)
- Connecteur EAS (AE)
- Touche de démarrage et d'arrêt du moteur (AE)
- Contrôle d'air
- Robinet d'essence
- Indicateur de niveau de carburant
- Instrument numérique multifonction: Voltmètre - Fréquencemètre - Compteur horaire total - Compteur horaire partiel (réinitialisable)
- Interrupteur magnétothermique
- Prises de sortie: 1x 230V 32A 2P + T CEE
1x 230V 16A 2P + T CEE
1x 230V 16A 2P + T Schuko
- Disjoncteurs thermiques pour la protection de la prise 230V / 16A: 2 x 16A
- Borne de terre (PE)

PANNEAU DE CONTRÔLE 230/115V

- Interrupteur moteur ON - OFF (AA)
- Commutateur de démarrage à distance (AE)
- Connecteur EAS (AE)
- Contrôle d'air
- Robinet d'essence
- Indicateur de niveau de carburant
- Instrument numérique multifonction: Voltmètre - Fréquencemètre - Compteur horaire total - Compteur horaire partiel (réinitialisable)
- Interrupteur magnétothermique
- Interrupteur différentiel
- Prises de sortie: 1x230V 32A 2P + T CEE
1x115V 32A 2P + T CEE
1x115V 16A 2P + T CEE
- Disjoncteurs thermiques pour la protection des prises: 1x30A - 1x16A
- Commutateur de tension: 230 / 115V
- Borne de terre (PE)

PESO - DIMENSIONI E ACCESSORI

GE S-7000 BBM



POIDS NET À SEC MACHINE:

- 94 Kg (AA)
- 98 Kg (AVR - AA)
- 104 Kg (AE)
- 108 Kg (AVR - AE)

Le groupe électrogène représenté peut inclure des accessoires en option.



DESSIN DIMANSIONS

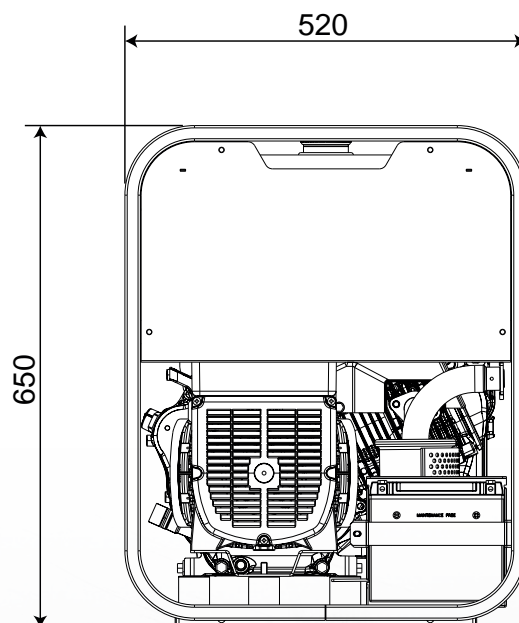
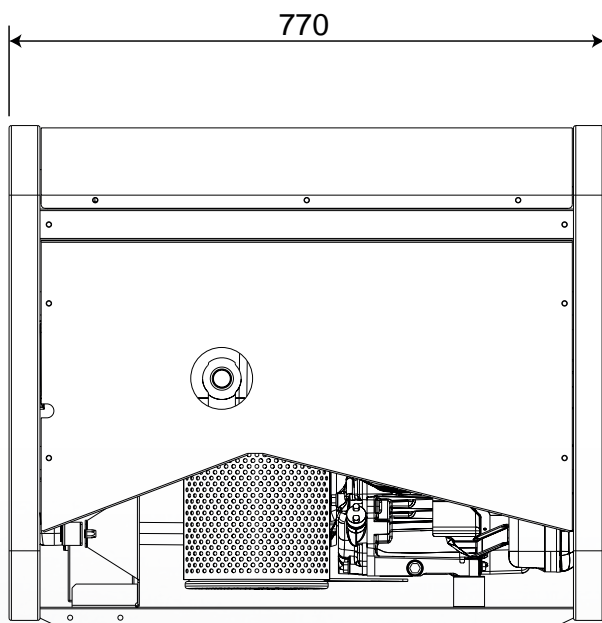

OPTIONS SUR DEMANDE

- Cadre d'intervention automatique EAS 15 - 806 (AE)
- Mise à terre
- Panier de manutention CM8



VERSION SUR DEMANDE

- Version AVR
- Version Démarrage électrique (AE)
- Version 230 / 115V (uniquement pour la version AA - non compatible avec AVR)



ACCESSOIRES À DEMANDER À L'ORDRE

- Interrupteur différentiel
- Isomètre

INFORMATIONS GÉNÉRALES

CONFORMITÉ DES UNITÉS ÉLECTROGÈNES AUX DIRECTIVES CE ET NORMES

2006/42/CE (Directive Machines)

2014/35/UE (Directive Basse Tension)

2014/30/UE (Directive Compatibilité Electromagnétique)

ISO 8528 (Groupes électrogènes à courant alternatif entraînés par des moteurs à combustion interne alternatifs)



ISO 9001:2015 - Cert. 0192

GARANTIE

Tous les dispositifs sont couverts par la garantie du fabricant.

“Document non contractuel. Spécifications sujettes à changement sans préavis.”

© MOSA - Viale Europa, 59 - 20047 Cusago (Milano) - Italy - phone +39-0290352.1 - fax +39-0290390466 E-mail: export@mosa.it Web site: www.mosa.it

